

# SMART Board® Seria QX Pro cu iQ



## Display

<b>Diagonala</b>	65"   75"   86"
<b>Lumina de fundal</b>	LED
<b>Raportul de aspect</b>	16:9
<b>Rezoluția maximă de afișare</b>	4K UHD (3840 × 2160)
<b>Rata de reîmprospătare</b>	60 Hz
<b>Durata de viață</b>	≥ 50,000 de ore
<b>Luminozitate</b>	490 cd/m <sup>2</sup>
<b>Timpul de răspuns</b>	≤ 8 ms
<b>Unghi de vizualizare</b>	178°
<b>Sticla</b>	Lipit optic   Anti-orbire   Anti-amprentă digitală   Temperat la cald
<b>Culoarea cadrului</b>	Negru
<b>Butoane de acces</b>	Pornit   Acasă   Volum   Mutarea microfonului   Oprire cadru
<b>Senzori</b>	Proximitate   Lumină ambientală   Infraroșu   Temperatura camerei   Umiditate   Compuși organici volatili (COV)   Particule (PM2.5) <sup>2</sup>
<b>Audio</b>	Soundbar integrat cu două difuzoare de 20 W și un subwoofer de 15 W Ansamblu liniar integrat de opt microfoane cu indicator vizual al stării mutării și suport pentru anularea ecoului acustic încorporat
<b>Video</b>	4K, 8.28MP, ePTZ with 10× Digital Zoom, 120FOV Vezi > <a href="#">SMART Ultra HD Camera 120</a>

## NFC

Cititor/inregistrator RFID NFC integrat CCID (chip card interface device) atunci când este utilizat cu un driver nativ pentru sistemele de operare (Windows®, Linux® și/sau Mac) Protocoale acceptate: ISO 14443A/B, ISO 15693, NFC Tag 1-4

## Experiență interactivă

<b>Tehnologie tactilă</b>	HyPr Touch™ cu IR avansat
<b>Funcții tactile</b>	Diferențierea simultană a uneltelor™ Conștientizarea obiectelor™ Stilou ID™ Silktouch™ Cerneală sensibilă la presiune Respingerea palmei
<b>Timp de răspuns tactil tipic</b>	≤ 4 ms
<b>Rata cadrelor</b>	≥ 300 Hz
<b>Acuratețe</b>	1 mm
<b>Dim. minimă a obiectului</b>	2 mm
<b>Capacități multitouch</b>	40 – Windows 20 – Mac and Android™ 10 – Chrome OS™
<b>Instrumente incluse</b>	Stilouri cu ID-uri unice și radiere fine (x2) Gumă de șters cu unghi de orientare (x2)
<b>Suporturi pentru instrumente</b>	Inteligent   Magnetic   Montat pe cadru

<sup>1</sup>Luminozitatea afișajelor individuale poate varia.

<sup>2</sup>Senzorii de mediu ai afișajului nu sunt senzori clasificați pentru siguranța vieții: aceștia furnizează doar informații generale.

## Software

<b>Include</b>	iQ built-in Android experience SMART Meeting Pro® <ul style="list-style-type: none"> <li>• Room license</li> <li>• Personal licenses (x10)</li> </ul> SMART Product Drivers and SMART Ink® SMART Remote Management <sup>3</sup>
<b>Se vinde separat</b>	SMART TeamWorks™

## iQ experiență Android încorporată

<b>Sistemul de operare</b>	Android versiune 11.0
<b>Memorie</b>	8 GB DDR4
<b>Stocare</b>	32 GB (până la 544 GB)
<b>Tablă digitală</b>	✓
<b>Browser web</b>	✓
<b>Partajare ecran</b>	✓
<b>Alte caracteristici</b>	Ecran de pornire și setări personalizate Ecran divizat Widget-uri interactive Șabloane, organizatori grafici și manipulative Biblioteci de fișiere și aplicații Tablou de bord al senzorilor de mediu
<b>Abilitatea de a rula aplicații terțe</b>	✓
<b>Acces la stocarea în cloud</b>	✓
<b>Conectare NFC la un cont SMART</b>	✓
<b>Limbi acceptate</b>	Basque   Catalan/Valencian   Chinese (simplified)   Chinese (traditional)   Czech   Danish   Dutch   English   Estonian   Finnish   French   Galician   German   Greek   Hungarian   Italian   Japanese   Korean   Latvian   Lithuanian   Norwegian   Polish   Portuguese   Romanian   Russian   Slovak   Slovenian   Spanish   Swedish   Ukrainian   Vietnamese   Welsh
<b>Actualizări</b>	Automatic over-the-air (OTA)

<sup>3</sup>Subscriere pentru durata garanției incluse

## Calculatoare PC

<b>Support OPS<sup>4</sup></b>	Module SMART PCM
<b>Alimentarea modului PC susținută OPS</b>	100 W
<b>Modul opțional de calcul</b>	Vezi > <a href="http://smarttech.com/accessories">smarttech.com/accessories</a>

Intrări	Fata	Sparte
Slot pentru accesorii OPS PC (dispozitive de 100 W)	–	1
Fantă MicroSD cu capac de siguranță	–	1
HDMI* 2.1 cu suport HDCP 1.4 și HDCP 2.3	1	2
VGA video	–	1
Stereo 3.5 mm (variabil)	–	1
RS-232 (DB-9 conector)	–	1
RJ45 (LAN IN)	–	1
USB Type-C 4K @ 60Hz, Display Port 1.2, USB 2.0 (UFP) pentru touch și audio digital, USB 3.2 Gen 1 (DFP) pentru periferice; 65 W putere livrată	1	1
USB Type-C, SuperSpeed (5 Gbps); alimentare de 15 W	–	1
USB 2.0 Tip-A	–	1
USB 3.2 Gen 1 Tip-A (1 × față și 1 × spate sunt comutate la o intrare activă)	1	2
USB 3.2 Gen 1 Tip-B	1	3

Iesiri	Fata	Sparte
HDMI 2.1 cu suport HDCP 1.4 și 2.3	–	1
Stereo 3.5 mm (variabil)	–	1
S/PDIF optical (fix)	–	1
RJ45 (IEȘIRE LAN)	–	1

Cabluri și accesorii incluse	Qty
Cablu de alimentare specific țării	1
5 m (16' 5") Cablu USB 2.0 A la B	1
1,8 m (6") cablu USB4 Tip-C, 100W	1

<sup>4</sup>Supportul și performanța modulelor OPS (Open Pluggable Specification) și OPS-C ale terților pot varia. Efectuați teste de compatibilitate adecvate pentru a evita eventualele probleme.

Cabluri și accesorii incluse	Qty
Stilouri	2
Gumă de șters	2
Antene externe dual-band (2,4 și 5 GHz)	3
Telecomandă	1
Baterii AAA	2
Suport de perete	1
Camera SMART Ultra HD cu accesorii de montare și cablu	1
Instrucțiuni de instalare ilustrate	1
Document cu informații importante	1

### Conectivitate

<b>Cu fir</b>	RJ45 (x2) 1000baseT
<b>Wi-Fi</b>	IEEE 802.11ax (Wi-Fi 6) supporting WEP, WPA, WPA2, PSK, WPA3, and 802.1X EAP authentication protocols
<b>Bluetooth</b>	5.2 dual mode

### Cerințe de depozitare și funcționare

<b>Cerințe de alimentare</b>	100V to 240V AC, 50 Hz to 60 Hz
<b>Temperatura de funcționare</b>	41–95°F (5–35°C)
<b>Temperatura de depozitare</b>	-4–140°F (-20–60°C)
<b>Umiditate</b>	5-80% umiditate relativă, fără condensare

### Consumul de energie

<b>Tipic</b>	65": 115 W 75": 117 W 86": 135 W
<b>Standby</b>	<0.5 W

### Certificare și conformitate<sup>5</sup>

<b>Modele normative</b>	IDQX65-1   IDQX75-1   IDQX86-1
<b>US / Canada</b>	UL   FCC   ISED   TSCA   CONEG Packaging   Proposition 65
<b>EU / EEA / EFTA / UK</b>	CE   UKCA   LVD   CB   EMCD   RED   REACH   RoHS   Battery   WEEE   Packaging   POP   Ecodesign
<b>Australia / New Zealand</b>	RCM
<b>Standarde de performanță</b>	ENERGY STAR®   HDMI   HDCP

<sup>5</sup>Product availability may vary by region.

This product has received additional certifications not listed here.

### Informații de achiziție

#### Numere de comandă

<b>SBID-QX265-P</b>	SMART Board® QX065 Pro afișaj interactiv cu iQ
<b>SBID-QX275-P</b>	SMART Board QX075 Pro afișaj interactiv cu iQ
<b>SBID-QX286-P</b>	SMART Board QX086 Pro afișaj interactiv cu iQ

#### Accesorii opționale

<b>TW-SW-1</b>	Software perpetuu SMART TeamWorks Room, inclusiv 1 an de întreținere
<b>TW-SW-5</b>	Software perpetuu SMART TeamWorks Room, inclusiv 5 ani de întreținere
<b>Other accessories</b>	See > <a href="https://smarttech.com/accessories">smarttech.com/accessories</a>

### Garanție

<b>SMART Assure sau garanția limitată a echipamentului</b>	Termenii și condițiile și opțiunile de actualizare a garanției variază în funcție de regiune. Vizitați <a href="https://smarttech.com/warranty">smarttech.com/warranty</a> sau contactați distribuitorul dvs. pentru informații.
--	--

### Cerințe privind cablurile

<b>HDMI</b>	HDMI premium certificat de mare viteză (18 Gbps) Lungime maximă: 23' (7 m)
<b>USB 2.0</b>	Certificat USB 2.0 Suport Hi-Speed (480 Mbps) Lungime maximă: 16' (5 m)
<b>USB 3.2 Gen 1</b>	Suport USB 3.2 Gen 1 certificat SuperSpeed (5 Gbps) Lungime maximă: 9' (3 m)
<b>USB Type-C</b>	Suport USB 3.2 Gen 1 certificat SuperSpeed (5 Gbps) Lungime maximă: 6' (2 m)

#### Mai multe informații

vezi  
> [docs.smarttech.com/kb/171874](https://docs.smarttech.com/kb/171874)

## Instalare, dimensiuni și greutate

### Nota

Toate dimensiunile  $\pm 1/8''$  (0,3 cm). Toate greutățile  $\pm 2$  lb. (0,9 kg).

Produsul se livrează în poziție verticală.

Lăsați spațiu în jurul afișajului pentru a asigura o ventilație adecvată.

Consultați Ghid de instalare și întreținere a afișajelor interactive SMART Board seria QX Pro ([docs.smarttech.com/kb/171874](https://docs.smarttech.com/kb/171874)).

### 65"

#### Dimensiuni

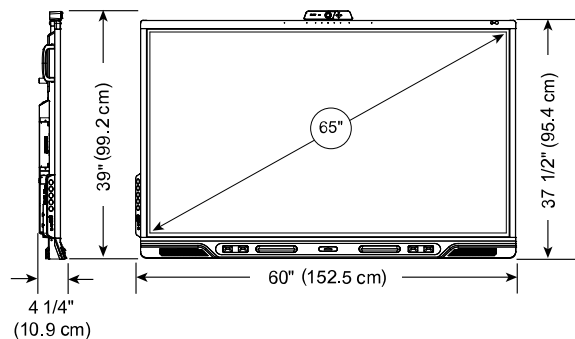

#### Greutate

93 lb. (42 kg)

#### Dimensiuni de transport (inclusiv palet)

65 1/2" x 46" x 7 1/8"  
(166.5 cm x 117 cm x 18 cm)

#### Greutate de transport

108 lb. (49 kg)

#### VESA

M8, 600 x 400 mm

#### Mânere

2

### 75"

#### Dimensiuni

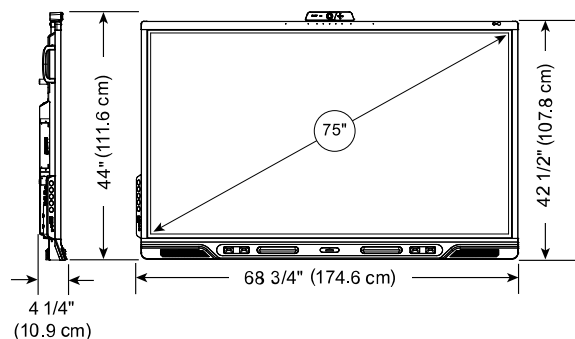

#### Greutate

124 lb. (56 kg)

#### Dimensiuni de transport (inclusiv palet)

74 5/8" x 50 7/8" x 7 1/8"  
(189.5 cm x 129.3 cm x 18 cm)

#### Greutate de transport

147 lb. (67 kg)

#### VESA

M8, 800 x 400 mm

#### Mânere

2

### 86"

#### Dimensiuni

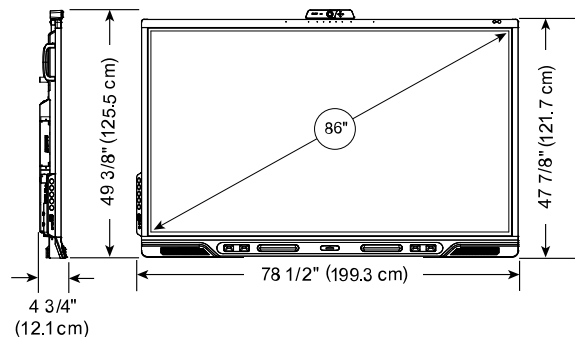

#### Greutate

154 lb. (70 kg)

#### Dimensiuni de transport (inclusiv palet)

84 1/4" x 57 1/4" x 7 5/8"  
(214 cm x 145.4 cm x 19.5 cm)

#### Greutate de transport

190 lb. (86 kg)

#### VESA

M8, 800 x 600 mm

#### Mânere

2



---

**smarttech.com**  
**smarttech.com/contact**

© 2023 SMART Technologies ULC. All rights reserved. SMART Board, SMART Meeting Pro, SMART TeamWorks, SMART Ink, HyPr Touch, Simultaneous Tool Differentiation, Object Awareness, Pen ID, SilkTouch, smarttech, the SMART logo and all SMART taglines are trademarks or registered trademarks of SMART Technologies ULC in the U.S. and/or other countries. The Adopted Trademarks HDMI, HDMI High-Definition Multimedia Interface, and the HDMI Logo are trademarks or registered trademarks of HDMI Licensing Administrator, Inc. in the United States and other countries. The Bluetooth word mark is owned by the Bluetooth SIG, Inc. and any use of such marks by SMART Technologies ULC is under license. Android and Chrome OS are trademarks of Google Inc. All other third-party product and company names may be trademarks of their respective owners. This product and/or use thereof is covered by one or more of the following U.S. patents: [www.smarttech.com/patents](http://www.smarttech.com/patents). Contents are subject to change without notice. December 14, 2023.